

1. Szállítási terjedelem / műszaki adatok



Cikkszám: H1125

Tartalom:

- 1 x HK szerelvénycsoport szabályozatlan fűtő- és hűtőkörökhöz
- 1 x EPP szigetelés az EnEV szerint
- 1 x EPDM tömítéskészlet (4-szeres)
- opcionálisan keringető szivattyúval (a használati útmutatóval együtt)

Tervezési adatok:

- max. hőteljesítmény 20kW ΔT 20K mellett
- maximális térfogatáram 0,86 m³/h
- maximális üzemi hőmérséklet 100°C
- maximális üzemi nyomás 6 bar

Műszaki felépítés:

- Előremenő és visszatérő csövek speciális profilozott rozsdamentes acél profilból VA 1.4301
- Hőmérő golyóscsapok 0-120°C az előremenő és visszatérőben
- További szivattyú golyóscsap az előremenőben
- Visszafolyásgátló a visszatérőben
- Csatlakozások (1/2" IG) találhatóak a hőmérő golyóscsapjai alatt az érzékelők felszereléséhez
- Szivattyú távtartóval 180 mm, 1 1/2" AG lapos tömítéssel
- Grundfos, Wilo vagy Avansa keringető szivattyúkkal rendelhető



A megfelelő felszereléshez használjon megfelelő szerszámokat!

FIGYELEM

- Karbantartási munkákat csak nyomásmentes állapotban szabad végezni

Csatlakozások:

- csőtávolság 125mm, gyárilag az előremeő a jobb oldalra van rendezve
- elsődleges: előremenő és visszatérő 1" külső menetes lapos tömítéssel (alkalmas 125 VA elosztóhoz)
- Másodlagos: előremenő és visszatérő 1" lapos tömítésű hollandi anyával

Modulárisan csatlakoztatható 125Va elosztóhoz

2. Biztonsági utasítások

Rendeltetészerű használat

A használat során be kell tartani a megengedett elsődleges üzemi hőmérsékletet (min. 5°C max. 100°C) és a megengedett üzemi nyomást (max. 6 bar). A csővezetéseket teljesen fel kell tölteni vízzel, át kell öblíteni és légteleníteni (fűtővíz a VDI 2035 szerint).

Közeg

Nem agresszív folyadékok (pl. víz és megfelelő víz-glikol keverékek a VDI 2035 szerint). Gőzös, olajos és agresszív közegekhez nem alkalmas.

Telepítés

A beszerelést, az első üzembe helyezést, a javítást és a karbantartást csak arra feljogosított szakemberek (fűtési vállalkozók / bérbeszerelő cégek) végezhetik. A gyártó csak akkor vállal felelősséget a törvényi előírásoknak megfelelően, ha a fent említett feltételeket betartják.

3. Méretei

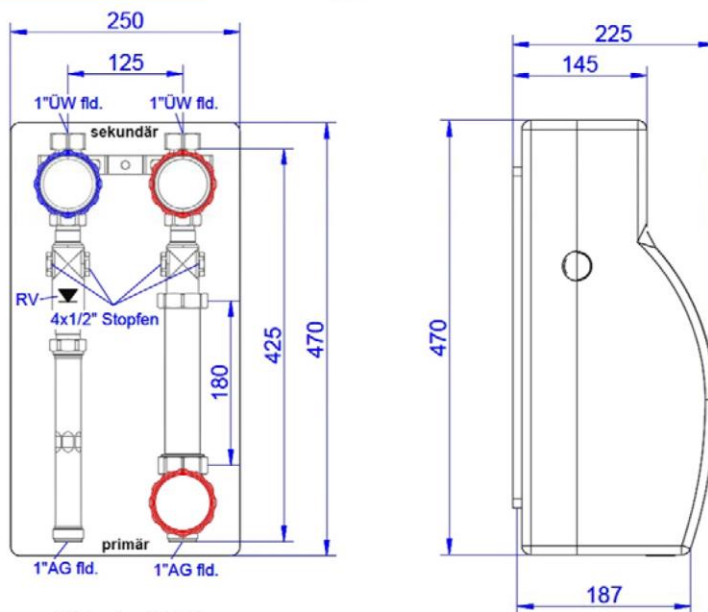

Cikkszám: H1125